

Dane adresowe
Dane adresowe
Dane adresowe

Dane adresowe
Dane adresowe

Nr	Opis	Data

Właściciel
Nazwa projektu

Tutaj wpisz adres

Szczegóły

S.3

Numer projektu	Numer projektu
Data	Data wydania
Projektował	Projektant
Autor rysunku	AN
Sprawdził	AN
Skala	1 : 5

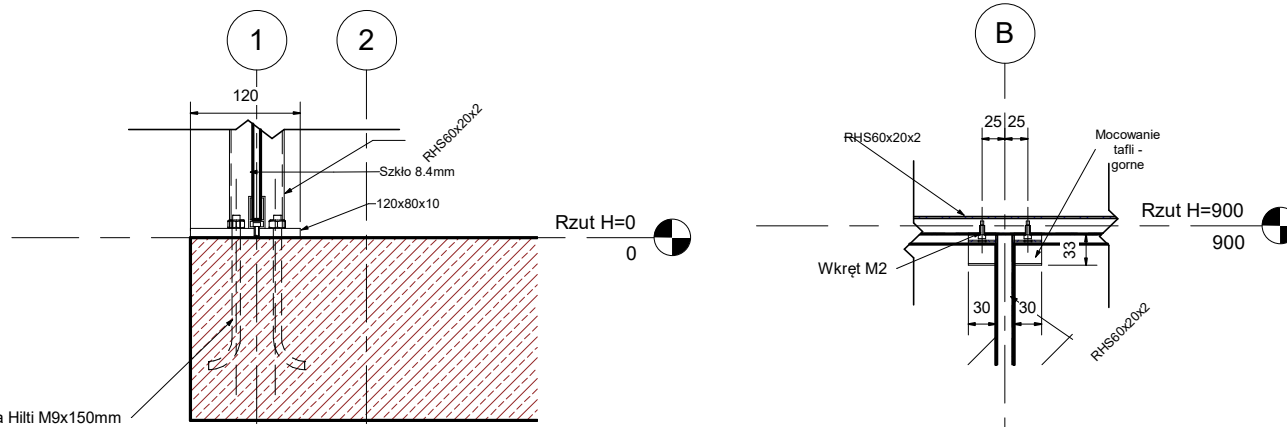

1 Mocowanie blachy
1 : 5

2 Mocowanie tafli szkła
1 : 5

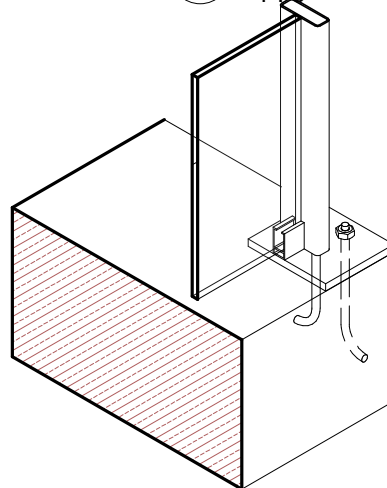

3 Widok 3D - detal